



Analisis Sistem Penggajian dan Pengupahan pada PT Danamas Insan Kreasi Andalan (DIKA) Cabang Medan

Maulida Hasanah^{1*}, Berupilihan Br. Ginting², Nasri Hanafi Purba³

^{1,2,3}Akuntansi Perpajakan, Politeknik Unggul LP3M, Indonesia
Maulidahasinah06@gmail.com

Abstrak—Tenaga kerja merupakan bagian penting dalam sebuah perusahaan karena tenaga kerja sebagai penggerak utama yang menjalankan kebijakan perusahaan termasuk di dalamnya mengambil sebuah keputusan atau memberi jasa dan pelayanan yang baik kepada perusahaan. Gaji memiliki salah satu pengaruh yang sangat besar karena dapat mempengaruhi sikap dan sifat dalam menjalankan tugas dan tanggung jawabnya. Penelitian ini dilakukan pada PT Danamas Insan Kreasi Andalan (DIKA) cabang Medan, yang bertempat di Jalan Baja Raya No. 2 Kelurahan Petisah Tengah, Kecamatan Medan Petisah, Kota Medan – Sumatera Utara. Tujuan penelitian ini adalah untuk mengetahui sistem akuntansi penggajian dan pengupahan pada PT Danamas Insan Kreasi Andalan (DIKA) cabang Medan. Penelitian ini termasuk penelitian penelitian deskriptif. Teknik pengumpulan data penulis dengan menggunakan wawancara, dokumen dan study kepustakaan. Hasil penelitian menunjukkan sistem akuntansi pada PT Danamas Insan Kreasi Andalan (DIKA) cabang Medan sudah berjalan dengan baik.

Kata Kunci: Sistem akuntansi, sistem pengendalian intern, penggajian, pengupahan

Abstract— Labor is an important part of a company because labor is the main driver who carries out company policies, including making decisions or providing good service to the company. Salary has a very big influence because it can influence attitudes and characteristics in carrying out duties and responsibilities. This research was conducted at PT Danamas Insan Kreasi Andalan (DIKA) Medan branch, which is located on Jalan Baja Raya No. 2 Petisah Tengah Village, Medan Petisah District, Medan City - North Sumatra. The purpose of this research is to determine the payroll and wage accounting system at PT Danamas Insan Kreasi Andalan (DIKA) Medan branch. This research includes descriptive research. The author's data collection technique uses interviews, documents and literature study. The results of the research show that the accounting system at PT Danamas Insan Kreasi Andalan (DIKA) Medan branch is running well.

Keywords: Accounting system, internal control system, payroll, wages

I. PENDAHULUAN

Pada dasarnya, setiap perusahaan didirikan dengan tujuan yang berbeda-beda namun setiap perusahaan memiliki tujuan untuk memperoleh laba secara optimal guna mempertahankan serta mengembangkan usahanya dan dapat mencapai suatu sasaran yang telah ditetapkan [1],[2]. Untuk mewujudkan tujuan itu, biasanya perusahaan akan menemukan kendala-kendala baik yang disebabkan oleh faktor eksternal maupun internal [3], [4].

Adapun faktor eksternal dari kendala-kendala perusahaan dan dapat mempengaruhi tujuan perusahaan perusahaan diantaranya kemampuan perusahaan untuk menghadapi persaingan pasar, sedangkan faktor internal yang dapat mempengaruhi perusahaan diantaranya adalah praktik kerja yang sehat [5]. Faktor tersebut dapat dilakukan dengan metode, sistem dan prosedur yang tepat serta adanya tanggung jawab dalam melaksanakan tugas dan kerjasama yang baik antara pimpinan dengan karyawan [6].

Sistem pengendalian internal pada penggajian dan pengupahan merupakan pembayaran atas jasa yang sudah dilakukan karyawan atau tenaga kerja pada perusahaan. Dalam sistem penggajian dan pengupahan melibatkan fungsi kepegawaian atau bagian hrd yang bertanggung jawab untuk mencari, menyeleksi calon karyawan, kenaikan pangkat (jabatan), golongan gaji, mutasi karyawan dan pemutusan kontrak (pemberhentian

karyawan) [7], [8]. Seiring dengan berkembangnya perusahaan, dibutuhkan lebih banyak tenaga kerja untuk menunjang kegiatan perusahaan [9].

Tenaga kerja merupakan bagian penting dalam sebuah perusahaan karena tenaga kerja sebagai penggerak utama yang menjalankan kebijakan perusahaan termasuk di dalamnya mengambil sebuah keputusan atau memberi jasa dan pelayanan yang baik kepada perusahaan [10]. Suatu perusahaan dapat dikatakan baik apabila tenaga kerja di dalamnya memiliki kompetensi, tanggung jawab serta profesionalisme dalam menjalankan kewajibannya di dalam perusahaan itu sendiri [11].

Gaji memiliki salah satu pengaruh yang sangat besar karena dapat mempengaruhi sikap dan sifat dalam menjalankan tugas dan tanggung jawabnya [12]. Masalah tersebut tidak hanya menyangkut berapa jumlah gaji yang diterima melainkan juga beban kerja maupun yang berkaitan dengan moral dan tanggung jawab perusahaan terhadap kehidupan karyawan dan keluarganya [13]. Pada hakikatnya, tenaga kerja akan lebih produktif dan memiliki rasa cinta terhadap perusahaan apabila tenaga kerja tersebut menerima gaji dan upah yang seimbang dengan kontribusi mereka terhadap perusahaan, sebaliknya apabila tenaga kerja tersebut tidak menerima gaji dan upah yang tidak sesuai dengan kontribusinya maka akan adanya kemungkinan yang merugikan perusahaan tersebut [14].

Gaji adalah balas jasa dalam bentuk uang yang diterima tenaga kerja berdasarkan kesepakatan kedua belah

pihak sebelumnya [15]. Gaji dan upah adalah komponen biaya yang secara rutin dilakukan dan sangat penting karena berkaitan dengan motivasi karyawan. Pada perusahaan yang bergerak dibidang jasa, gaji dan upah merupakan biaya yang paling dominan untuk memudahkan pelaksanaan administrasi yang diperlukan oleh sistem yang dirancang khusus untuk menangani masalah tersebut [16].

Dengan adanya sistem akuntansi yang memadai, menjadikan seorang akuntan perusahaan dapat menyediakan informasi keuangan bagi setiap tingkatan manajemen, para pemegang saham, kreditur dan para pemakai laporan keuangan [17]. Sistem akuntansi tersebut dapat digunakan manajemen untuk merencanakan dan mengendalikan operasi perusahaan, sehingga dapat mencapai sasaran dan menyediakan laporan keuangan yang tepat [18].

Dalam perekonomian, salah satu faktor penunjang keberhasilan sebuah instansi adalah terjalannya hubungan yang baik antar setiap departemen tanpa mengesampingkan tanggung jawab masing-masing departemen tersebut [19]. Sistem yang tergolong baik adalah sistem yang didalam penerapannya berjalan dengan efektif dan efisien [20]. Berdasarkan pengertian sistem akuntansi diatas, sistem akuntansi memiliki peranan yang sangat penting dalam menjalankan kegiatan organisasi. Sistem akuntansi juga merupakan subsistem informasi manajemen yang berfungsi untuk mengelola data keuangan dalam memenuhi kebutuhan pemakai informasi baik dari pihak intern juga ekstern [21].

Dalam prakteknya, pelaksanaan sistem penggajian pada tiap-tiap perusahaan tidak selalu sama. Hal tersebut tergantung pada kondisi perusahaan masing-masing [22]. Adapun beberapa hal yang perlu diperhatikan dalam sistem penggajian suatu perusahaan, yaitu informasi yang diperlukan oleh manajemen, dokumen yang digunakan catatan akuntansi yang diperlukan, fungsi-fungsi yang terkait, jaringan prosedur yang membentuk sistem serta sistem pengendalian intern perusahaan. Jika suatu sistem penggajian dilakukan sesuai dengan prosedur yang berlaku, maka akan tercapai suatu kedisiplinan kerja pada bagian terkait.

Adapun tujuan penelitian adalah untuk mengetahui gambaran jelas mengenai sistem penggajian dan pengupahan pada PT Danamas Insan Kreasi Andalan (DIKA) Cabang Medan.

II. METODE PENELITIAN

A. Teknik Pengumpulan Data

Metode pengumpulan data merupakan langkah penting dalam melakukan penelitian karena data yang terkumpul akan dijadikan bahan analisis dalam penelitian. Penulis melakukan teknik pengumpulan data dengan cara :

1. Dokumen

Dokumen adalah sesuatu yang tertulis untuk tercetak yang dapat dipergunakan sebagai bukti atau keterangan. Jumlah dan jenis dokumen yang biasa digunakan umumnya ada banyak, karenanya tentu kita perlu untuk melakukan pengaturan yang baik

terhadap dokumen-dokumen ini sehingga dalam penyimpanannya bisa lebih mudah sekaligus lebih mudah pula untuk menentukan dokumen tersebut jika sewaktu-waktu dokumen itu diperlukan.

2. Observasi

Observasi langsung yaitu pengamatan dan pencatatan secara sistematis terhadap gejala yang tampak pada objek penelitian di tempat terjadi atau berlangsungnya peristiwa.

3. Kepustakaan

Study kepustakaan adalah kegiatan untuk menghimpun informasi yang relevan dengan topik atau masalah yang menjadi objek penelitian. Informasi tersebut dapat diperoleh dari buku, karya ilmiah, tesis, internet maupun sumber lainnya.

B. Teknik Analisis Data

Adapun teknik analisis data yang penulis gunakan dalam penelitian ini adalah dengan Metode Deskriptif. Penelitian ini dilakukan melalui kepustakaan, mengumpulkan data-data serta keterangan dengan mengaitkan pada beberapa buku atau teori dan mencari artikel serta referensi yang berhubungan dengan masalah masalah yang diteliti .

III. HASIL DAN PEMBAHASAN

A. Hasil Penelitian

PT Danamas Insan Kreasi Andalan (DIKA) cabang Medan, menggunakan sistem akuntansi penggajian dalam mengatur kegiatan perusahaan yang berkaitan dengan transaksi perhitungan dan pembayaran gaji karyawan. Adapun system penggajian di PT Danamas Insan Kreasi Andalan (DIKA) cabang Medan adalah gaji bulanan yang dikeluarkan tanggal 25/bulan.

Fungsi yang terkait dalam sistem penggajian dan pengupahan dalam sistem akuntansi di PT Danamas Insan Kreasi Andalan (DIKA) cabang Medan adalah sebagai berikut :

1. Fungsi Kepegawaian (HRD)

Yang memiliki tanggung jawab untuk mencari karyawan baru, menyeleksi calon karyawan, membuat keputusan kenaikan pangkat serta pemberhentian atau mutasi karyawan, memeriksa absensi karyawan baik waktu hadir maupun waktu pulang karyawan.

2. Fungsi Pembuat Daftar Gaji (Payroll)

Yang memiliki tanggung jawab untuk membuat daftar gaji yang berisi penghasilan bruto yang menjadi hak dan berbagai potongan yang menjadi beban setiap karyawan.

3. Fungsi Akuntansi dan Keuangan (Finance)

Yang memiliki tanggung jawab untuk mencatat kewajiban yang timbul dalam hubungannya dengan pembayaran gaji dan upah karyawan serta mengisi cek guna pembayaran gaji untuk di transfer ke rekening karyawan.

Dokumen yang digunakan pada PT Danamas Insan Kreasi Andalan (DIKA) cabang Medan adalah sebagai berikut :

1. Daftar Jam Hadir (Absensi)

- Dokumen ini digunakan oleh team HRD untuk mencatat dan merekap jumlah absensi atau kehadiran karyawan.
2. **Daftar Gaji**
Dokumen ini biasanya berisi jumlah gaji kotor setiap karyawan beserta potongan-potongan yang berupa Pph pasal 21 maupun utang karyawan.
 3. **Rekap Daftar Gaji**
Dokumen ini biasanya berisi ringkasan gaji karyawan yang dibuat berdasarkan daftar gaji karyawan sebelumnya.
 4. **Bukti Kas Keluar**
Dokumen ini merupakan perintah pengeluaran uang yang dibuat oleh team payroll kepada team finance berdasarkan informasi dalam gaji yang diterima oleh fungsi pembuat daftar gaji (team payroll)
 5. **Jurnal Umum**
Dalam pencatatan gaji dan upah, biasanya jurnal umum ini digunakan untuk mencatat distribusi gaji karyawan.
 6. **Kartu Penghasilan Karyawan**
Catatan ini digunakan untuk mencatat penghasilan dan berbagai potongan yang akan diterima oleh karyawan.
 7. **Prosedur Pencatatan Waktu Hadir**
Prosedur ini memiliki tujuan untuk mencatat waktu hadir karyawan.
 8. **Prosedur Pembuatan Daftar Gaji**
Prosedur ini berfungsi untuk membuat daftar gaji karyawan dan absensi karyawan adalah salah satu dasar pembuatan daftar gaji tersebut.
 9. **Prosedur Distribusi dan Pembayaran Gaji**
Di dalam prosedur ini, distribusi dan pembayaran gaji karyawan yang dicatat atau direkap dicek terlebih dulu sebelum di distribusikan ke rekening karyawan.
 - a. Fungsi pembuat daftar gaji yang terpisah atau berbeda dari fungsi keuangan
 - b. Setiap orang yang namanya tercantum dalam daftar gaji dan upah harus memiliki surat keputusan pengangkatan sebagai karyawan perusahaan yang ditanda tangani oleh general manager HRD
 - c. Setiap perubahan data karyawan karena perubahan pangkat dan perubahan tarif gaji harus didasarkan pada surat keputusan general manager HRD
 - d. Setiap potongan gaji karyawan selain dari pajak penghasilan karyawan harus didasarkan surat potongan gaji yang diotorisasi oleh team payroll
 - e. Kartu jam hadir harus diotorisasi oleh fungsi pencatat waktu hadir (HRD)
 - f. Daftar gaji dan upah harus diotorisasi oleh team payroll
 - g. Bukti kas keluar pembayaran gaji dan upah harus diotorisasi oleh team finance

Adapun Flowchart Sistem Penggajian dan Pengupahan pada PT Danamas Insan Kreasi Andalan (DIKA) cabang Medan yaitu:

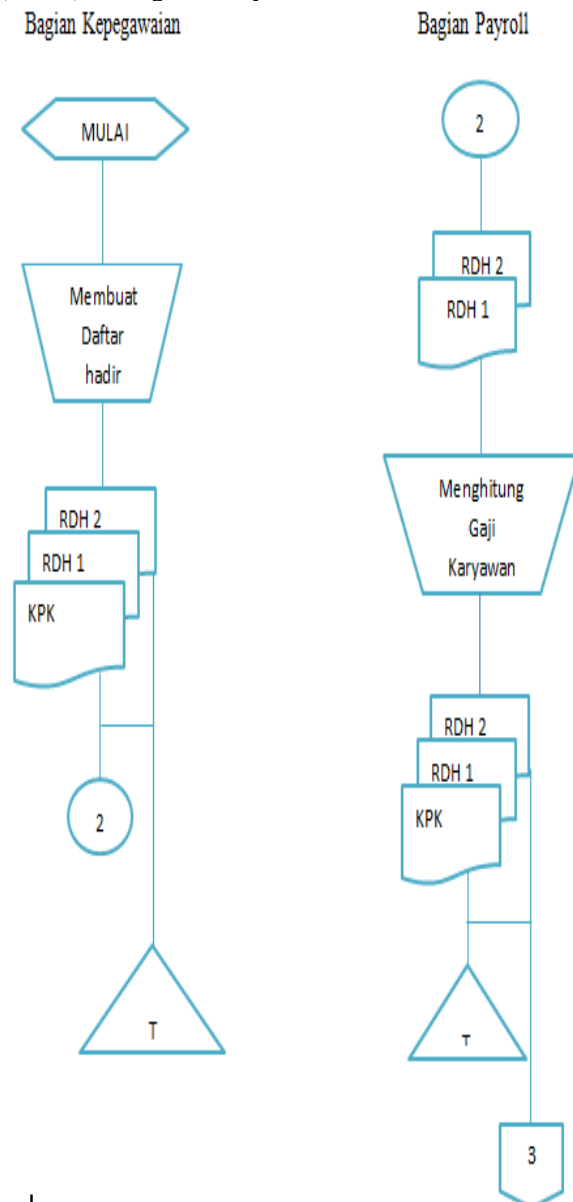

Gambar 1. Flowchart Sistem Penggajian

B. Pembahasan

Fungsi-fungsi yang terkait dalam sistem akuntansi penggajian dan pengupahan pada PT Danamas Insan Kreasi Andalan (DIKA) cabang Medan adalah sebagai berikut :

1. Fungsi Kepegawaian (HRD)
2. Fungsi Pembuat Daftar Gaji (Payroll)
3. Fungsi Akuntansi dan Keuangan (Finance)

Semua fungsi sudah berjalan dengan baik walaupun secara teoritis semua fungsi tersebut tidak berlaku pada PT Danamas Insan Kreasi Andalan (DIKA) cabang Medan.

Dokumen yang digunakan dalam sistem penggajian dan pengupahan pada PT Danamas Insan Kreasi Andalan (DIKA) cabang Medan adalah sebagai berikut:

1. Daftar Jam Hadir (Absensi)
2. Daftar Gaji
3. Rekap Daftar Gaji
4. Bukti Kas Keluar

Semua dokumen yang digunakan dalam sistem penggajian dan pengupahan pada PT Danamas Insan Kreasi Andalan (DIKA) cabang Medan sudah berjalan dengan baik.

Catatan yang digunakan dalam sistem penggajian dan pengupahan pada PT Danamas Insan Kreasi Andalan (DIKA) cabang Medan adalah sebagai berikut:

1. Jurnal Umum
2. Kartu Penghasilan Karyawan

Semua catatan yang digunakan dalam sistem penggajian dan pengupahan pada PT Danamas Insan Kreasi Andalan (DIKA) cabang Medan sudah berjalan dan berfungsi dengan baik walaupun secara teoritis banyak catatan yang belum digunakan.

Jaringan prosedur yang membentuk sistem akuntansi penggajian dan pengupahan pada PT Danamas Insan Kreasi Andalan (DIKA) cabang Medan adalah sebagai berikut :

1. Prosedur Pencatatan Waktu Hadir
2. Prosedur Pembuatan Daftar Gaji
3. Prosedur Distribusi dan Pembayaran Gaji

Seluruh jaringan yang digunakan pada sistem penggajian dan pengupahan pada PT Danamas Insan Kreasi Andalan (DIKA) cabang Medan sudah berjalan dengan baik .

Unsur-unsur sistem pengendalian intern sistem akuntansi penggajian dan pengupahan pada PT Danamas Insan Kreasi Andalan (DIKA) cabang Medan adalah sebagai berikut :

- a. Fungsi pembuat daftar gaji yang terpisah atau berbeda dari fungsi keuangan
- b. Setiap orang yang namanya tercantum dalam daftar gaji dan upah harus memiliki surat keputusan pengangkatan sebagai karyawan perusahaan yang ditanda tangani oleh general manager HRD
- c. Setiap perubahan data karyawan karena perubahan pangkat dan perubahan tarif gaji harus didasarkan pada surat keputusan general manager HRD
- d. Setiap potongan gaji karyawan selain dari pajak penghasilan karyawan harus didasarkan surat potongan gaji yang diotorisasi oleh team payroll
- e. Kartu jam hadir harus diotorisasi oleh fungsi pencatat waktu hadir (HRD)
- f. Daftar gaji dan upah harus diotorisasi oleh team payroll
- g. Bukti kas keluar pembayaran gaji dan upah harus diotorisasi oleh team finance

Seluruh unsur-unsur pengendalian yang sudah berjalan di PT Danamas Insan Kreasi Andalan (DIKA) cabang Medan sudah berjalan dengan baik.

1. Bagian Kepegawaian (HRD)

Pada bagian kepegawaian, dimulai dengan penginputan serta pengecekan data absensi yang dilakukan setiap harinya dan akan diserahkan di bagian payroll.

2. Bagian Payroll

Setelah menerima rekap data absensi karyawan dari bagian kepegawaian (HRD). Bagian payroll akan mengecek sesuai dan tidaknya data absensi dan jumlah gaji yang akan dibayarkan kepada karyawan. Setelah data absensi dan jumlah gaji sesuai, data tersebut akan diserahkan kepada leader masing-masing untuk disetujui dan ditanda tangani.

3. Bagian Akuntansi dan Keuangan

Setelah menerima rekap data absensi dari bagian payroll dan sudah di setujui serta di tanda tangani oleh leader masing-masing, bagian keuangan akan menghitung jumlah dan slip gaji bersih yang akan diterima oleh masing-masing karyawan. Setelah menerima rekap daftar gaji bersih karyawan, bagian keuangan mengecek dan menyerahkan rekap perhitungan daftar gaji bersih karyawan yang akan diserahkan ke bank BCA sebagai dokumen sumber bagi bank dalam pembayaran gaji. Bagian keuangan menyerahkan arsip perhitungan gaji bersih karyawan dan di cek ke bagian akuntansi.

Bagian akuntansi menerima dan mengecek rekap perhitungan gaji karyawan dan selanjutnya bagian akuntansi mencatat kedalam catatan kas keluar dan akan diarsipkan sesuai dengan tanggal.

Penerapan prosedur sistem penggajian dan pengupahan pada PT Danamas Insan Kreasi Andalan (DIKA) Cabang Medan sudah berjalan dengan baik dan lancar. Adapun prosedur sistem penggajian dan pengupahan yang berlaku pada PT Danamas Insan Kreasi Andalan (DIKA) adalah sebagai berikut :

1. Prosedur Pencatatan Waktu Hadir

Prosedur ini berguna untuk mencatat waktu absensi kehadiran karyawan dengan menggunakan sistem kehadiran yang sudah diterapkan di PT Danamas Insan Kreasi Andalan (DIKA) Cabang Medan.

2. Prosedur Pembuatan Daftar Gaji

Prosedur pembuatan daftar gaji berdasarkan pada surat keputusan pengangkatan pekerja baru, pemberhentian karyawan, kenaikan dan penurunan pangkat serta daftar gaji sebelumnya.

3. Prosedur Distribusi dan Pembayaran Gaji

Prosedur ini berguna untuk mengendalikan dan mengirimkan uang ke rekening karyawan.

IV. KESIMPULAN

Berdasarkan pembahasan tentang sistem penggajian dan pengupahan pada PT Danamas Insan Kreasi Andalan (DIKA) cabang Medan, penulis dapat mengambil kesimpulan bahwa : semua sistem akuntansi secara teoritis seperti penjelasan diatas tidak berlaku sepenuhnya di PT Danamas Insan Kreasi Andalan (DIKA) cabang Medan. Namun, fungsi-fungsi yang terkait, dokumen yang digunakan, catatan akuntansi yang digunakan serta unsur-

unsur sistem pengendalian intern dalam sistem penggajian dan pengupahan sudah berjalan dengan baik dan by sistem.

V. REFERENSI

- [1] U. R. A. Padang and W. Syarvina, "Property Business Competitive Strategy Analysis at PT. Rizki Mandiri Barokah," *J. Akuntansi, Manaj. dan Bisnis Digit.*, vol. 1, no. 2, pp. 177–184, 2022.
- [2] R. A. Purba *et al.*, *Konsep Dasar Sistem Informasi dalam Dunia Usaha*. Yayasan Kita Menulis, 2022.
- [3] A. Martoyo *et al.*, *Manajemen Bisnis*. TOHAR MEDIA, 2022.
- [4] R. A. Purba, "Application design to help predict market demand using the waterfall method," *Matrix J. Manaj. Teknol. dan Inform.*, vol. 11, no. 3, pp. 140–149, 2021.
- [5] N. K. D. Pricillia, L. R. Utami, and A. K. A. Putra, "Analisis Sistem Informasi Akuntansi Penggajian Dan Pengupahan Pt. Andika Spa Kabupaten Badung Bali," *VISIONIST*, vol. 10, no. 2, pp. 21–25, 2021.
- [6] N. W. D. Irmayani and M. M. SE, *Manajemen Sumber Daya Manusia*. Deepublish, 2021.
- [7] T. Aprilliadi, "Analisis sistem informasi akuntansi penggajian dan pengupahan dalam upaya pengendalian internal pada karyawan outsourcing," *Pendek. J. Pendidik. Berkarakter*, vol. 2, no. 1, pp. 1–7, 2020.
- [8] R. A. Purba, S. Samsir, M. Siddik, S. Sondang, and M. F. Nasir, "The optimalization of backpropagation neural networks to simplify decision making," in *IOP Conference Series: Materials Science and Engineering*, 2020, vol. 830, no. 2. doi: 10.1088/1757-899X/830/2/022091.
- [9] Z. Aquarisma and Y. Nurhayati, "Analisis sistem pengendalian intern penggajian dan pengupahan terhadap karyawan PT. Bumi Beliti Abadi Kabupaten Musi Rawas," *J. Ilm. Ekon. Glob. Masa Kini*, vol. 8, no. 3, pp. 23–30, 2017.
- [10] S. Sastrohadiwiryono and A. H. Syuhada, *Manajemen tenaga kerja Indonesia*. Bumi aksara, 2021.
- [11] G. N. Ahmad, *Manajemen operasi*. Bumi Aksara, 2022.
- [12] A. Gunawan, E. Sopandi, M. I. Pangestu, and R. Assifah, "Pengaruh Reward dan Punishment Terhadap Kinerja Karyawan PT. Bintang Toedjoe Cikarang," *J. Manaj.*, vol. 11, no. 1, pp. 1–9, 2023.
- [13] Y. Yuliana, A. Arwin, and J. D. Pratiwi, "Dampak Gaji dan Gaya Kepemimpinan Terhadap Kepuasan Kerja Karyawan (Studi Kasus Pada PT Cipta Mandiri Agung Jaya)," *Bisma Cendekia*, vol. 1, no. 1, pp. 1–6, 2020.
- [14] D. S. Widodo and A. Yandi, "Model kinerja karyawan: kompetensi, kompensasi dan motivasi,(Literature Review MSDM)," *J. Ilmu Multidisplin*, vol. 1, no. 1, pp. 1–14, 2022.
- [15] F. E. Ardianti, N. Qomariah, and Y. G. Wibowo, "Pengaruh motivasi kerja, kompensasi dan lingkungan kerja terhadap kepuasan kerja karyawan (Studi kasus pada PT. Sumber Alam Santoso Pratama Karang Sari Banyuwangi)," *J. Sains Manaj. Dan Bisnis Indones.*, vol. 8, no. 1, 2018.
- [16] I. K. Wijaya, "Pengaruh kepuasan kerja terhadap kinerja karyawan cv bukit sanomas," *Agora*, vol. 6, no. 2, 2018.
- [17] K. C. Lestari and A. M. Amri, *Sistem Informasi Akuntansi (beserta contoh penerapan aplikasi SIA sederhana dalam UMKM)*. Deepublish, 2020.
- [18] F. A. Mulia, A. P. Veithzal, and J. Mutaqin, "Analisis Sistem Informasi Akuntansi Penggajian di PT XYZ," *Star*, vol. 13, no. 1, pp. 47–66, 2016.
- [19] G. Gunawan and E. Winarno, "Refleksi Terhadap Wacana Proses Kebijakan Berbasis Riset," *Media Inf. Penelit. Kesejaht. Sos.*, vol. 41, no. 2, pp. 157–178, 2017.
- [20] K. Puspitasari and I. Irwansyah, "Fleksibilitas interpretatif teknologi web 2.0 bagi pengelola media sosial instansi pemerintah," *PROfesi Humas*, vol. 6, no. 2, pp. 220–242, 2022.
- [21] C. Kuntadi, *Audit Internal Sektor Publik*. Penerbit Salemba, 2023.
- [22] H. Herijanto and M. N. Hafiz, "Pengupahan Perspektif Ekonomi Islam Pada Perusahaan Outsourcing," *Islam. J. Islam. Econ. Bus. Financ.*, vol. 7, no. 1, 2016.